

## NAVODILA ZA UPORABO

### DALJINSKO VODEN AVTO SPIDER

#### VSEBINA PAKETA

- Daljinsko voden avto
- Daljinski upravljalac
- USB polnilni kabel

#### TEHNIČNE LASTNOSTI

- Barva: Modra, rdeča, črna
- Tip daljinca: infrardeči
- Trajanje baterije za igro: 10 min
- Čas polnjenja: 30–50 minut
- Domet daljinca: 10–15 m
- Avto-baterija: polnilna litijeva baterija
- Daljinski upravljalac: 3 AA baterije (niso priložene)
- Dimenzije avta: 15 × 8 × 4.3 cm



#### FEATURES



- (1) Indikator napajanja
- (2) Krmilo naprej/nazaj
- (3) Gumb za prižig
- (4) Gumb levo/desno za poravnavo in preves koles
- (5) Krmilo levo/desno
- (6) A B C stikalo za izbiro kanala

#### NAVODILA ZA UPRAVLJANJE AVTA

**POMEMBNO!** Ta plezalni avto je namenjen zgolj uporabi znotraj, na ravnih površinah. Uporaba na zunanjih ali neravnih, robustnih površinah lahko poškoduje vozilo. Kadar LED lučka z utripanjem opozori na nizko raven baterije, avto v 30 sekundah odstranite z zidu, da ne bi prišlo do padca.

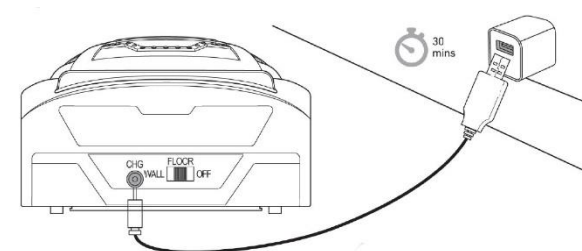

#### Pred uporabo avto do konca napolnite!

V avtomobil je vgrajena polnilna baterija. USB priključek vklopite v katerikoli standardni USB vhod/adapter, drugi del kabla z mikro-priključkom pa vstavite v zadnji del avtomobila poleg stikala za izbiro načina vožnje. Avto se bo do konca napolnil v 30–50 minutah.

Avto lahko polnimo samo kadar je stikalo za izbiro načina vožnje v »OFF« poziciji (ugasnjen).

Polna baterija omogoča približno 10 minut plezalne vožnje po zidu in daljšo vožnjo po tleh in drugih vodoravnih površinah.

#### ○ NAMESTITEV BATERIJE DALJINSKEGA UPRAVLJALCA

S pomočjo Phillips ali križnega izvijača odvijte vijak, s katerim je na zadnjo stran daljinca pritrjen pokrov za baterije. Vstavite 3 AA baterije (niso priložene) in pokrov za baterije privijte nazaj na mesto.

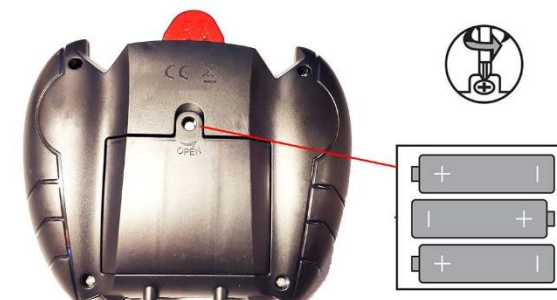

## ○ SMER VOŽNJE

Naprej in vzvratno:

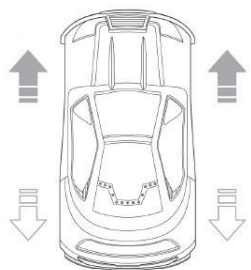

Zavoj levo, zavoj desno:

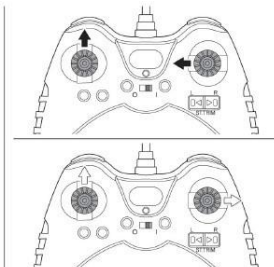

Vrtenje 360°:

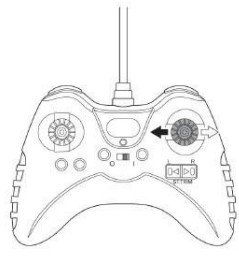
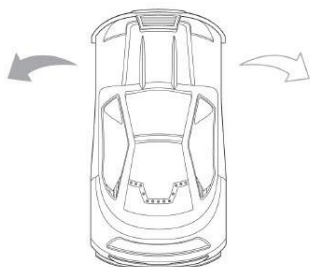

## ○ PORAVNAVA PREVESA KOLES

Stikalo avta preklopite v »FLOOR« (tla) način, avto postavite na tla in ga poženite naravnost, brez dotikanja desnega krmila.

Če avto vleče na LEVO, pritisnite gumb za poravnavo prevesa **na desno**, dokler avto ne vozi v ravni liniji

Če avto vleče na DESNO, pritisnite gumb za poravnavo prevesa **na levo**, dokler avto ne vozi v ravni liniji

## ○ PORAVNAVA ZRAČNIH KRILC

Zračna krilca morajo biti nastavljena navzven, pod kotom 45°, s tem zagotovimo da vakum avto dobro pritrdi na zid.

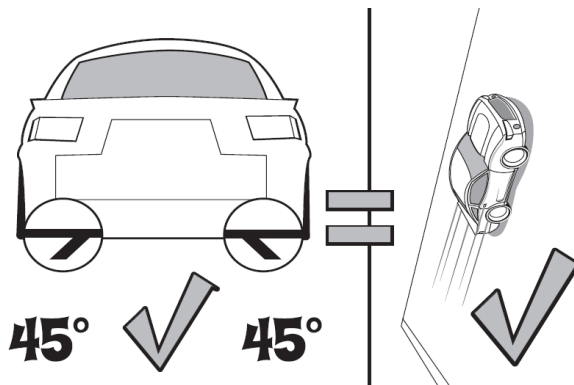

**POZOR:** Avto je primeren samo za vožnjo po gladkih, čistih in ravnih površinah. Umazanija in delci lahko vstopijo v notranjost ventilacijskega pogona in povzročijo škodo.

## ○ NAPOTKI ZA BOLJŠO ZMOGLJIVOST

1. Vozni kolesi pred vsako vožnjo očistite z vlažno krpo. Štiri »normalna« kolesa so dekorativna in se ne vrtijo.
2. Poiščite gladko in neporozno površino; neravni, razbrzdani zidovi avtu ne omogočajo dobrega oprijema in povzročijo padec.
3. Vozite zgolj po praznih zidovih – trk s sliko je pogost vzrok padca avtomobila. Prav tako z zidu lahko pade slika. Ne vozite po zidovih, pod katerimi stojijo ali so nanje naslonjeni predmeti, ki bi jih lahko avto poškodoval s padcem.
4. Ne vozite preko stikal, vtičnic in drugih ovir, saj na avto delujejo slabše kot hitrostne ovire.
5. Avta ne zabijajte v druge zidove ali zapeljite prek roba zidu.
6. Med vožnjo po stropu ne stojite pod avtom.

## ○ VOŽNJA PO ZIDOVIH

**POZOR:** Vožnja s plezanjem po zidovih je mogoča zgolj kadar je stikalo v poziciji »WALL« (zid).

Preden daljinec prižgete (**ON**), preverite da sta obe krmili v nevtralni (sredinski) poziciji.

Vklopite daljinec s premikom stikala v **ON** pozicijo.

Stikalo na zadnji strani avta premaknite v »WALL« (zid) pozicijo, skrajno levo.

Avto postavite ob zid, tako da se kolesi dotikata površine.

## POMEMBNO

### ○ VARNOSTNA OPZORILA

- Samo za uporabo v notranjih prostorih.
- Potreben je nadzor odrasle osebe.
- Ne povzročajte trkov avta s predmeti ali trdimi površinami, saj s tem lahko poškodujete tako avto kot predmete in površine.
- Izdelek uporabljajte zgolj v skladu z njegovim izvornim namenom. Ne uporabljajte kakršnihkoli nastavkov.
- Poskrbite da prsti, lasje in ohlapna oblačila ne pridejo v stik z gumami, kolesi in motorjem.
- Avta in daljinca dlje časa ne puščajte zraven virov toplote ali v neposredni sončni svetlobi.
- Kadar izdelek ni v uporabi, odstranite vse baterije (če jih je možno odstraniti), da ne bi prišlo do nenamernega upravljanja.
- Ta izdelek nima zamenljivih delov. Izdelka ne razstavljajte.
- Izdelek pred vsako uporabo dobro preglejte. Če je na izdelku očitna obraba, cefranje, razpoke ali kakršnakoli druga poškodba, nemudoma prenehajte z uporabo in izdelek zavržite.
- Ta navodila shranite za nadaljnjo uporabo.

### ○ OPOZORILA ZA ALKALNE BATERIJE

- Starih in novih baterij ne mešajte.
- Ne mešajte alkalnih, standardnih (ogljik-cink) in polnilnih baterij.

- Priporočamo uporabo alkalnih baterij. Uporabljajte zgolj baterije predpisane napetostjo.
- Baterije vedno vstavite v skladu s pravilno polarnostjo. Uporabo, zamenjavo in polnjenje (kadar je slednje potrebno) baterij mora vedno nadzirati odrasla oseba.
- Nikoli ne polnite ne-polnilnih baterij.
- Baterijskih priključkov ne izpostavljate kratkemu stiku.
- Baterij ne mečite v ogenj, saj lahko eksplodirajo ali začnejo puščati.
- Pred daljšo hrambo izdelka baterije odstranite.
- Baterije zavržite ali reciklirajte v skladu z državnimi, zveznimi ali lokalnimi predpisi.

### ○ OPOZORILA ZA POLNILNE BATERIJE

- V avto je vgrajena nezamenljiva baterija.
- V primeru preboda, poškodbe ali nepravilne uporabe baterije, obstaja nevarnost osebnih poškodb in požara.
- Baterije ne razstavljajte, drobite, zažigajte ali izpostavljajte kratkemu stiku.
- Baterije ne izpostavljate ekstremnim temperaturam ali ekstremni vlagi.
- Hranite stran od vnetljivih snovi in neposredne sončne svetlobe.
- Polnite samo s priloženim polnilcem, kablom in/ali adapterji.
- Polnilno baterijo lahko polni samo odrasla oseba.
- V času polnjenja mora biti baterija pod nadzorom odrasle osebe.

- Pred polnjenjem počakajte, da se baterija ohladi na sobno temperaturo.
- Polnite na ne-vnetljivi površini in stran od vnetljivih izdelkov.
- Polnjenje nemudoma ustavite, če baterija postane vroča, se napihne, začne kaditi ali oddajati močan vonj.
- Polnilec baterije v uporabi z izdelkom je potrebno redno pregledovati za poškodbe kabla, priključka, vtičnice in drugih delov. V primeru poškodb se polnilca oz. izdelka ne sme uporabljati dokler slednje niso popravljene.
- Baterijo zavržite ali reciklirajte v skladu z državnimi, zveznimi in lokalnimi predpisi.
- Ta navodila shranite za nadaljnjo uporabo.

## ODPRAVLJANJE TEŽAV

| Težava                        | Možni vzrok   | Rešitev  |
|-------------------------------|---|--|
| Avto se ne prižge             | 1. Stikalo je v »OFF« poziciji.                                 | Premaknite stikalo v primerno pozicijo.  |
|                               | 2. Baterije niso pravilno nameščene v daljinec                  | Baterije ponovno vstavite v daljinec, bodite pozorni na poravnano s simboli + in -.                  |
|                               | 3. Baterija avta je izpraznjena.                                | Napolnite baterijo.  |
| Avto ne pleza po zidu         | 1. Način »WALL« ni izbran.                                      | Stikalo na avtu premaknite skrajno levo.   |
|                               | 2. Vakum ne tesni   | a. Zračni krilci nežno obrnite navzdol, da prideta v stik s površino                                 |
|                               |   | b. Preverite ali je krilce poškodovano in ga popravite s primernim lepilnim trakom.                  |
| 3. Sesalni sistem je zataknen | Previdno preverite če je v sistemu smet in jo nežno odstranite. |  |
| Avto drsi po zidu             | 1. Pogonski kolesi sta umazani.                                 | Kolesi očistite z vlažno krpo.   |
|                               | 2. Vakum ne tesni   | Zračni krilci nežno obrnite navzdol, da prideta v stik s površino.                                   |
| Avto pade z zidu              | 1. Plezanje po površini ni mogoče                               | Izberite drugo površino.   |
|                               | 2. Baterija je skoraj prazna                                    | Baterija se je izpraznila z vožnjo po ravnem, počakajte 10 min da se ohladi in jo ponovno napolnite. |

|                              |   |  |
|------------------------------|---|--|
| Avto se nepričakovano ustavi | 1. Baterije v daljincu so skoraj prazne.        | Zamenjajte baterije v daljincu.  |
|                              | 2. Avto je izven dometa.                        | Premaknite se bližje avtu.   |
| Avto ne vozi v ravni liniji  | 1. Umazana površina.                            | Izberite drugo površino.   |
|                              | 2. Neravna površina.                            | Izberite drugo površino.   |
|                              | 3. Pogonski kolesi sta umazani.                 | Kolesi očistite z vlažno krpo.   |
|                              | 4. Levo in desno kolo nimata poravnane prevesa. | Uporabite gumb levo/desno za poravnavo prevesa koles.  |
| Avto je težko nadzorovati    | 1. IR interferenca drugih naprav.               | Prestavite se v drug prostor, stran od naprav.   |
|                              | 2. Baterije v daljincu so skoraj prazne.        | Zamenjajte baterije v daljincu.  |
|                              | 3. Baterija je skoraj prazna.                   | Baterija se je izpraznila z vožnjo po ravnem, počakajte 10 min da se ohladi in jo ponovno napolnite. |

## GARANCIJA

Garancija velja 12 mesecev, uveljavite jo lahko pri prodajalcu (pri nas), in sicer preko kontaktnih podatkov v spodnjem levem kotu. Pošljite nam številko vašega naročila in datum nakupa.



|  |  |
|--|--|
|  | Simbol za odstranjevanje in recikliranje v skladu z direktivo OEEO. Simbol OEEO je na izdelku v skladu z Direktivo EU 2012/19/EU o odpadni električni in elektronski opremi (OEEO). Namenjena je preprečevanju neprimernega odlaganja in spodbujanju ponovne uporabe ter recikliranja. |
|--|--|

Skladno z Uredbo o električni in elektronski opremi (Uradni list RS, št. 55/2015) kupca obveščamo, da lahko ob nakupu nove električne in elektronske opreme odpadno električno in elektronsko opremo prepustite nam.

Opadna električna in elektronska oprema, ki jo boste prepustili, mora biti po namenu uporabe in razvrstitvi v razred električne in elektronske opreme (EEO) enaka dobavljeni EEO, število kosov odpadne električne in elektronske opreme pa je enako številu kosov dobavljene EEO.